

sensoROOM

VRT 51f
0020299998

es
it
pt

Funciona solo con el Gateway Wi-Fi VR 940f (myVAILLANT connect) | Funziona solo con il gateway Wi-Fi VR 940f (myVAILLANT connect) | Funciona apenas com o gateway Wi-Fi VR 940f (myVAILLANT connect)

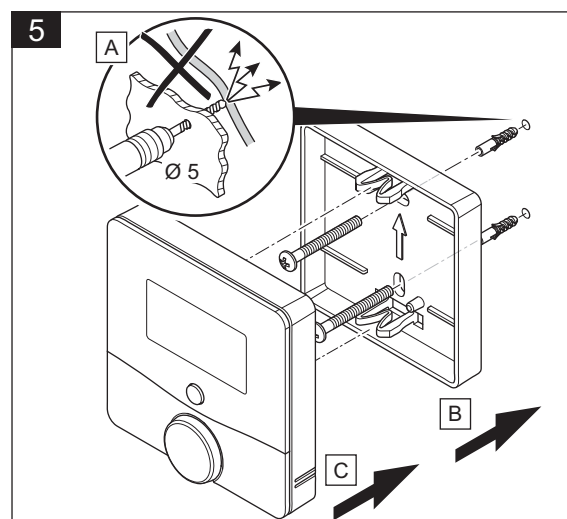
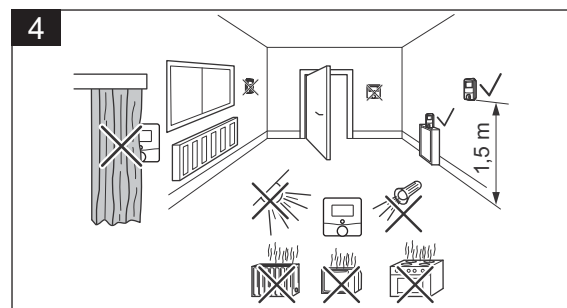
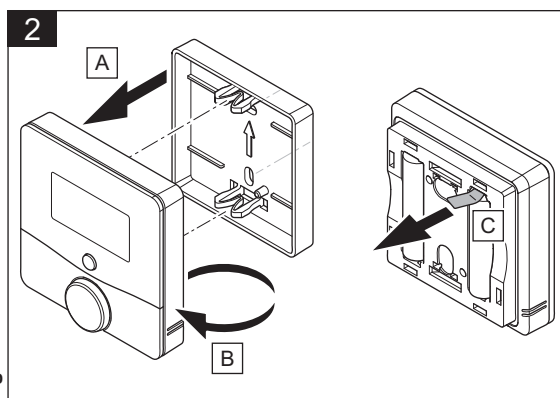
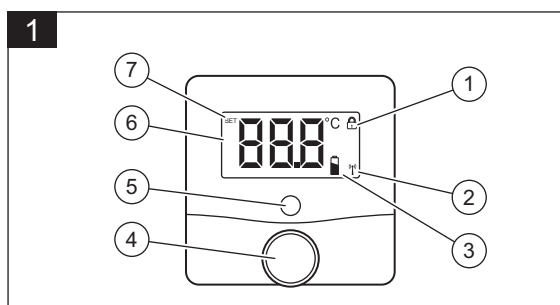
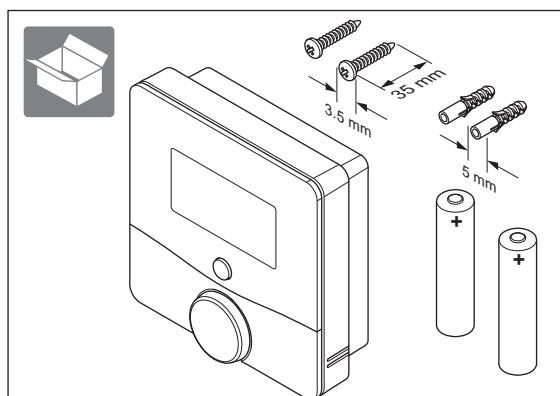

Datos técnicos | Dati tecnici | Dados técnicos

Parámetro Parametro Parâmetro	Valor Valore Valor
Tipo de pila Tipo di batteria Tipo de bateria	2x 1,5 V LR03 / Micro / AAA
Consumo de corriente Assorbimento di corrente Consumo de corrente	≤ 50 mA
Tipo de protección Tipo di protezione Tipo de proteção	IP 20
Grado de contaminación Grado di sporco Grau de sujidade	2
Temperatura ambiente máxima permitida Max. temperatura ambiente ammessa Temperatura ambiente máx. permitida	0 ... 35 °C
Altura Altezza Altura	72 mm
Longitud Larghezza Largura	70 mm
Profundidad Profondità Profundidade	28 mm
Peso (incl. baterías) Peso (batterie incluse) Peso (incl. baterias)	95 g
Frecuencia de transmisión Frequenza di trasmissione Frequência de transmissão	868,0 - 868,6 MHz / 869,4 - 869,65 MHz
Potencia máxima de emisión Potenza massima di trasmissione Potência máxima de emissão	< 25 mW
Categoría de receptor Categoria ricevitore Categoria de recetor	SRD category 2
Alcance en campo abierto Portata in campo aperto Alcance ao ar livre	250 m
Duty Cycle Duty Cycle Duty Cycle	< 1% / h / < 10% / h
Modo de funcionamiento Funzionamento Funcionamento	Tipo 1 Tipo 1 Modelo 1

es

1 Seguridad

1.1 Utilización adecuada

Su uso incorrecto o utilización inadecuada puede provocar daños en el producto u otros bienes materiales.

Con el termostato de ambiente el sistema de calefacción puede regularse según la temperatura ambiente.

La utilización adecuada implica:

- Tenga en cuenta las instrucciones de funcionamiento, instalación y mantenimiento del producto y de todos los demás componentes de la instalación
- Realizar la instalación y el montaje conforme a la homologación del producto y del sistema.
- Cumplir todas las condiciones de revisión y mantenimiento recogidas en las instrucciones.

La utilización adecuada implica, además, realizar la instalación conforme al tipo de protección IP.

Una utilización que no se corresponda con o que vaya más allá de lo descrito en las presentes instrucciones se considera inadecuada. También se considera inadecuada cualquier utilización directamente comercial o industrial.

¡Atención!

Se prohíbe todo uso abusivo del producto.

2 Descripción del aparato

2.1 Pantalla

Figura 1

- 1 Bloqueo de operación activo (depende del estado de funcionamiento, que se selecciona en la app myVAILLANT)
- 2 Transmisión por radio
- 3 Bajo nivel de carga de las baterías
- 4 Mando giratorio
- 5 Tecla de sistema/LED de señal
- 6 Temperatura nominal/real °C
- 7 Modo de ajuste activo

2.2 Secuencia de parpadeos del LED de señal

Secuencia de parpadeo	Significado	Actividad necesaria
Parpadeos breves en naranja	Se transfieren la transmisión por radio/intento de emisión o los datos de configuración	Espere a que finalice la transmisión.
Se ilumina prolongadamente una vez en verde	Proceso confirmado	Continuar con el control.
Se ilumina prolongadamente una vez en rojo	El proceso ha fallado o se ha alcanzado el Duty Cycle Limit	Espere al intervalo Duty Cycle Limit (1 h) e intente de nuevo.
Parpadeo corto en naranja (cada 10 s)	Modo de aprendizaje activado	Ninguna. Presione en caso necesario la tecla en el gateway Wi-Fi.

Secuencia de parpadeo	Significado	Actividad necesaria
Se ilumina brevemente en naranja (tras mensaje de recepción verde o rojo)	Baterías descargadas	Sustituya la batería.
Parpadea prolongadamente tres veces en rojo	Producto defectuoso	Observe la pantalla en su aplicación o diríjase a su distribuidor especializado.
Se ilumina una vez en naranja y una vez en verde (tras colocar las baterías)	Indicación de comprobación	Una vez apagada la indicación de comprobación, puede continuar.
Parpadea prolongada y brevemente en naranja (de forma alterna)	Actualización del software de equipos (OTAU = Over the Air Update)	Se transfiere un nuevo software. (Duración: hasta 12 h) La funcionalidad del producto no se restringe en este periodo de tiempo.

3 Puesta en marcha

- > Figuras 2 y 3.

Condiciones: haber adquirido un kit inicial compuesto por gateway Wi-Fi y termostato de ambiente

Una vez retirada la lengüeta de la batería, el producto estará durante 3 minutos en modo de aprendizaje. Si el gateway Wi-Fi se encuentra en funcionamiento en ese momento, los productos se conectan entre sí automáticamente.

- > En caso necesario, presione la tecla del sistema para volver a iniciar el proceso de aprendizaje.

No se requiere ninguna otra acción.

Condiciones: haber adquirido un gateway Wi-Fi y un termostato de ambiente individuales y que el gateway Wi-Fi ya esté conectado a Internet

- > Pulse el botón situado junto al LED del gateway Wi-Fi y el botón de sistema del termostato de ambiente. Los productos se conectan entre sí automáticamente.

4 Solución de averías

4.1 Detección y solución de averías

Condiciones: La temperatura ambiente no alcanza la temperatura ajustada

- > Compruebe que el aire de la habitación puede circular libremente alrededor del termostato de ambiente y que este no quede tapado por muebles, cortinas u otros objetos.



Indicación

La precisión de medición puede ser menos exacta durante el montaje del soporte que durante el montaje en la pared debido a una peor circulación del aire en las sondas.

Condiciones: La pantalla está apagada

- > Pulse el mando giratorio brevemente una vez.
- > Compruebe si el símbolo "Bajo nivel de carga de las baterías" se muestra en la pantalla.
- > Compruebe si las baterías del termostato de ambiente están insertadas correctamente en su compartimento.

Condiciones: Sin recepción de señal inalámbrica

- > Seleccione otra posición para el termostato de ambiente o el gateway Wi-Fi.

4.2 Restablecer los ajustes de fábrica

1. Retire las pilas.
2. Vuelva a colocar las baterías según las marcas de polaridad y mantenga presionada simultáneamente la tecla del sistema durante 4 s hasta que el LED de señal comience a parpadear rápidamente en naranja.
3. Vuelva a soltar la tecla del sistema.
4. Pulse la tecla del sistema de nuevo durante aprox. 4 segundos, hasta que el LED de señal se ilumine en verde.
5. Vuelva a soltar la tecla del sistema para finalizar la restauración de los ajustes de fábrica.
 - El producto se reinicia.

5 Cuidado y mantenimiento

5.1 Cuidado del producto

- > Limpie el revestimiento con un paño húmedo y un poco de jabón que no contenga disolventes.
- > No utilice aerosoles, productos abrasivos, abrillantadores ni productos de limpieza que contengan disolvente o cloro.

5.2 Cambiar las pilas

Una vez colocadas las baterías, el producto ejecuta en primer lugar una autocomprobación durante 2 s. A continuación, tiene lugar la inicialización.

- > Después de colocar las baterías, observe la secuencia de parpadeos del LED de señal.

6 Reciclaje y eliminación

- > No deseche el producto junto con los residuos domésticos.
- > Hágalo llegar a un punto de recogida de aparatos eléctricos o electrónicos usados.
- > Deseche las baterías en un punto de recogida para baterías.

it

1 Sicurezza

1.1 Uso previsto

Tuttavia, in caso di utilizzo inappropriato o non conforme alle disposizioni il prodotto e altri beni possono essere danneggiati.

Con il termostato ambiente è possibile regolare l'impianto di riscaldamento tenendo conto della temperatura ambiente.

L'uso previsto comprende:

- Il rispetto delle istruzioni per l'uso, l'installazione e la manutenzione del prodotto e di tutti gli altri componenti dell'impianto
- L'installazione e il montaggio nel rispetto dell'omologazione dei prodotti e del sistema
- Il rispetto di tutti i requisiti di controllo e manutenzione riportati nelle istruzioni.

L'uso previsto comprende inoltre l'installazione secondo il tipo di protezione IP.

Qualsiasi utilizzo diverso da quello descritto nelle presenti istruzioni o un utilizzo che vada oltre



Vaillant GmbH
Berghauser Str. 40
D-42859 Remscheid
Tel. +49 21 91 18-0
Fax +49 21 91 18-2810
info@vaillant.de | www.vaillant.de

quanto sopra descritto è da considerarsi improprio. È improprio anche qualsiasi utilizzo commerciale e industriale diretto.

Attenzione!

Ogni impiego improprio non è ammesso.

2 Descrizione del prodotto

2.1 Display

Figura 1

- 1 Blocco di comando attivo (a seconda dello stato operativo selezionato nell'app **myVAILLANT**)
- 2 Trasmissione radio
- 3 Livello di carica della batteria basso
- 4 Manopola
- 5 Tasto del sistema/LED di segnalazione
- 6 Temperatura nominale/effettiva °C
- 7 Modalità di regolazione attiva

2.2 Sequenza lampeggi del LED di segnalazione

Sequenza lampeggi	Significato	Attività necessaria
Breve lampeggio arancione	Trasmissione radio/tentativo di trasmissione o i dati di configurazione vengono trasmessi	Attendere fino alla conclusione della trasmissione.
Singola accensione prolungata in verde	Procedura confermata	Proseguire con il comando.
Singola accensione prolungata in rosso	Procedura fallita o Duty Cycle Limit raggiunto	Attendere l'intervallo Duty Cycle Limit (1 h) e riprovare.
Breve lampeggio arancione (ogni 10 sec.)	Modalità di inizializzazione attiva	Nessuna. Premere eventualmente il tasto sul gateway Wi-Fi.
Spia arancione accesa per un breve periodo (dopo il messaggio di ricezione verde o rosso)	Batterie scariche	Sostituire le batterie.
Tre lampeggi lunghi in rosso	Prodotto difettoso	Prestare attenzione all'indicazione nell'app oppure rivolgersi al rivenditore specializzato.
Singola accensione in arancione e singola accensione in verde (dopo l'inserimento delle batterie)	Visualizzazione di prova	Dopo lo spegnimento della visualizzazione di prova, è possibile proseguire.
Lampeggio in arancione lungo e breve (alternativamente)	Aggiornamento del software del dispositivo (OTAU = Over the Air Update)	Viene trasmesso un nuovo software. (Durata: max 12 ore) La funzionalità del prodotto non viene pregiudicata durante questo lasso di tempo.

3 Messa in servizio

> Figure 2 e 3.

Condizioni: hai acquistato uno starter kit composto da gateway Wi-Fi e termostato ambiente

Dopo aver rimosso la linguetta della batteria, il prodotto è in modalità di inizializzazione per 3 minuti. Se in questo periodo il gateway Wi-Fi è in funzione, i prodotti si collegano automaticamente tra loro.

> Premere eventualmente il tasto di sistema per riavviare la procedura di inizializzazione.

Non sono necessarie altre azioni.

Condizioni: hai acquistato separatamente gateway Wi-Fi e termostato ambiente, e il gateway Wi-Fi è già collegato a Internet

> Premere il tasto accanto al LED sul gateway Wi-Fi e il tasto di sistema sul termostato ambiente. I prodotti si collegano automaticamente tra loro.

4 Soluzione dei problemi

4.1 Riconoscimento e soluzione dei problemi

Condizioni: la temperatura ambiente non raggiunge la temperatura impostata

> Controllare se l'aria ambiente può circolare liberamente attorno al termostato ambiente e se il termostato non viene coperto con mobili, tende o altri oggetti.



Avvertenza

In caso di montaggio su supporto, la precisione di misurazione può essere meno accurata rispetto al montaggio a parete, a causa della scarsa circolazione dell'aria intorno ai sensori.

Condizioni: il display è spento

> Premere brevemente una volta la manopola.
> Controllare se il simbolo "Stato di carica delle batterie esiguo" appare sul display.
> Controllare che le batterie del termostato ambiente siano collocate correttamente nell'apposito vano.

Condizioni: nessuna ricezione radio

> Scegliere un'altra posizione per il termostato ambiente o il gateway Wi-Fi.

4.2 Reset e ripristino dell'impostazione di fabbrica

1. Togliere le batterie.
2. Reinserire le batterie in base alla polarità e tenere contemporaneamente premuto il tasto del sistema per 4 sec., fino a che il LED di segnalazione non inizia a lampeggiare rapidamente nel colore arancione.
3. Rilasciare nuovamente il tasto del sistema.
4. Premere di nuovo il tasto del sistema per 4 sec., fino a che il LED di segnalazione non si accende in verde.
5. Rilasciare il tasto del sistema per completare il ripristino delle impostazioni di fabbrica.

- Il prodotto esegue un riavvio.

5 Cura e manutenzione

5.1 Cura del prodotto

> Pulire il pannello con un panno umido e un po' di sapone privo di solventi.
> Non utilizzare spray, sostanze abrasive, detersivi, solventi o detersivi che contengano cloro.

5.2 Sostituzione delle batterie

Dopo aver inserito le batterie, il prodotto esegue dapprima un'autodiagnosi per circa due secondi. Successivamente si avvia l'inizializzazione.

> Dopo aver inserito le batterie, prestare attenzione alla sequenza dei lampeggi del LED di segnalazione.

6 Riciclaggio e smaltimento

> Non smaltire il prodotto con i rifiuti domestici.
> Conferire il prodotto in un punto di raccolta per apparecchi elettrici o elettronici usati.
> Smaltire le batterie in un punto di raccolta per batterie usate.

pt

1 Segurança

1.1 Utilização adequada

Uma utilização incorreta ou indevida pode resultar em danos no produto e noutros bens materiais. O sistema de aquecimento pode ser regulado com o termostato ambiente tendo em consideração a temperatura ambiente.

A utilização adequada abrange o seguinte:

- a observação das instruções para a instalação, manutenção e serviço do produto, bem como de todos os outros componentes da instalação
- a instalação e montagem de acordo com a licença do sistema e do aparelho
- o cumprimento de todas as condições de inspeção e manutenção contidas nos manuais.

A utilização adequada inclui também a instalação de acordo com a classe de proteção IP.

Uma outra utilização que não a descrita no presente manual ou uma utilização que vá para além do que é aqui descrito é considerada incorreta. Do mesmo modo, qualquer utilização com fins diretamente comerciais e industriais é considerada incorreta.

Atenção!

Está proibida qualquer utilização indevida.

2 Descrição do produto

2.1 Visor

Figura 1

- 1 Bloqueio de operação ativo (depende do estado de serviço que foi selecionado na aplicação **myVAILLANT**)
- 2 Transmissão por rádio
- 3 Estado de carga baixo da bateria
- 4 Botão rotativo
- 5 Tecla de sistema/LED de sinal
- 6 Temperatura nominal/real °C
- 7 Modo de regulação ativo

2.2 Sequências de intermitência do LED de sinal

Sequência de intermitência	Significado	Atividade necessária
Intermitência rápida a laranja	Transmissão por rádio/tentativa de emissão ou dados de configuração são transferidos	Aguarde até que a transferência esteja concluída.
Acende 1 vez demoradamente a verde	Processo confirmado	Prossiga com a operação.
Acende 1 vez demoradamente a vermelho	Processo falhou ou Duty Cycle Limit alcançado	Aguarde pelo intervalo Duty Cycle Limit (1 h) e tente novamente.
Intermitência rápida a laranja (a cada 10 segundos)	Modo de programação ativo	Nenhuma. Se necessário, prima a tecla no gateway Wi-Fi.
Acende brevemente a laranja (após mensagem de recepção verde ou vermelha)	Pilhas descarregadas	Substitua as baterias.
Acende 3 vezes demoradamente a vermelho	Produto com defeito	Tenha atenção à indicação na sua aplicação ou contacto do seu revendedor.
Acende 1 vez a laranja e 1 vez a verde (após a colocação das baterias)	Indicação de teste	Pode prosseguir depois de a indicação de teste se ter apagado.
Intermitência longa e curta a laranja (em alternância)	Atualização do software do aparelho (OTAU = Over the Air Update)	É transferido um novo software. (Duração: até 12 horas) A funcionalidade do produto não é afetada durante este período de tempo.

3 Colocação em funcionamento

> Figuras 2 e 3.

Condizioni: adquiriu um kit de iniciação composto por um gateway Wi-Fi e um termostato ambiente

Depois de remover a aba da bateria, o produto fica 3 minutos em modo de programação. Se o gateway Wi-Fi estiver em serviço durante este período, os produtos estabelecem automaticamente ligação um com o outro.

> Se necessário, prima a tecla de sistema para reiniciar o processo de programação.

Não é necessária qualquer outra ação.

Condizioni: adquiriu o gateway Wi-Fi e o termostato ambiente separadamente e o gateway Wi-Fi já está ligado à Internet

> Prima a tecla junto ao LED no gateway Wi-Fi e a tecla de sistema no termostato ambiente. Os produtos estabelecem automaticamente ligação um com o outro.

4 Eliminação de falhas

4.1 Detetar e eliminar falhas

Condizioni: a temperatura ambiente não atinge a temperatura definida

> Verifique se o ar interior pode circular livremente à volta do termostato ambiente e se este não se encontra tapado por móveis, cortinas ou outros objetos.



Indicação

A precisão de medição pode ser menos precisa com montagem no chão do que com montagem na parede, devido a uma pior circulação de ar nos sensores.

Condizioni: o mostrador está desligado

> Prima uma vez brevemente o botão rotativo.
> Verifique se o símbolo "Estado de carga baixo da bateria" é exibido no mostrador.
> Verifique se as baterias do termostato ambiente estão bem colocadas no respetivo compartimento.

Condizioni: nenhuma receção via rádio

> Escolha outra posição para o termostato ambiente ou para o gateway Wi-Fi.

4.2 Repor para as definições de fábrica

1. Retire as baterias.
 2. Volte a colocar as baterias de acordo com as marcas de polaridade e mantenha a tecla de sistema premida durante 4 segundos, até que o LED de sinal comece a piscar rapidamente a laranja.
 3. Solte novamente a tecla de sistema.
 4. Prima novamente a tecla de sistema durante 4 segundos, até que o LED de sinal se acenda a verde.
 5. Solte novamente a tecla de sistema para concluir o restabelecimento das regulações de fábrica.
- O produto reinicializa.

5 Conservação e manutenção

5.1 Conservar o produto

> Limpe a envolvente com um pano húmido e um pouco de sabão isento de solventes.
> Não utilize sprays, produtos abrasivos, detersivos, produtos de limpeza com solventes ou cloro.

5.2 Trocar as pilhas

Após a colocação das baterias, o produto efetua primeiro um autoteste durante aprox. 2 segundos. A seguir é feita a reinicialização.

> Tenha atenção às sequências de intermitência do LED de sinal após a colocação das baterias.

6 Reciclagem e eliminação

> Não elimine o produto com o lixo doméstico.
> Entregue o produto num centro de recolha para resíduos de equipamentos elétricos e eletrónicos.
> Elimine as baterias num centro de recolha para baterias.